



GKI KEMANG PRATAMA



**BIDANG IBADAH & KEBERSAMAAN**

**KOMISI MUSIK**



# AGENDA



- 1. VISI DAN MISI KOMISI MUSIK 2016 - 2018**
- 2. LAPORAN PROGRAM APR – SEP 2016**
- 3. EVALUASI**
- 4. RENCANA KERJA OKT – MAR 2017**



# AGENDA



## OUTLINE

- 1. VISI DAN MISI KOMISI MUSIK 2016 - 2018**
2. LAPORAN PROGRAM APR – SEP 2016
3. EVALUASI
4. RENCANA KERJA OKT – MAR 2017



GKI KEMANG PRATAMA

# KOMISI MUSIK

## MOTO

**ONE SPIRIT  
ONE VISION  
ONE MISSION**



# VISI DAN MISI KOMISI MUSIK



2016

2017

2018

CONTENT  
C

- SOFTCOPY LAGU2 PARTITUR
- SOFTCOPY LAGU2 MUSIK DAN CHORD

- MULAI MEMBANGUN SOFTCOPY LAGU2 DENGAN NOT ANGKA DI GKI KP
- MAZMUR DENGAN NOT ANGKA

- PENDALAMAN MATERI DENGAN CHORD YANG DIBUAT SENDIRI
- CHORD KEYBOARD DAN PIANO

- PERBAIKAN YG DPT DILAKUKAN UNTUK CONTENT SECARA BERKALA DIADAKAN PELATIHAN UNTUK SELURUH PP DAN PMSK

INFRASTRUCTURE  
I

- PERBAIKAN UNTUK SOUND SYSTEM: RENCANA 2016 PENGECEKAN SELURUH SOUND SYSTEM, TAHUN 2017 PEREMAJAAN, 2018 PENINGKATAN KUALITAS SOUND SYSTEM
- PERBAIKAN UNTUK ALAT2 SPT MC, MUSIC STAND, TEMPAT PENYIMPANAN ANGKLUNG, ALAT MUSIK LAINNYA
- PEMBELIAN DIGITAL PIANO YAMAHA TYPE P-45-B YBVZ 02527
- RENCANA PEMBELIAN ALAT2 MUSIK LAINNYA DAN PERBAIKAN SARANA MUSIK DI GKI KP

PEOPLE  
P

- PEMBINAAN PEMUSIK PIANIST REGENERASI TOTAL 2016 = 6 ORANG
- PEMBINAAN PEMANDU TOTAL = 6
- GITARIS UNTUK TAHUN 2016 BELUM DILAKSANAKAN

- PEMBINAAN PEMUSIK PIANIST REGENERASI TOTAL 2016 = 6 ORANG
- PEMBINAAN PEMANDU TOTAL = 6
- GITARIS UNTUK TAHUN 2016 BELUM DILAKSANAKAN

- PEMBINAAN PEMUSIK PIANIST REGENERASI TOTAL 2016 = 6 ORANG
- PEMBINAAN PEMANDU TOTAL = 6
- GITARIS UNTUK TAHUN 2016 BELUM DILAKSANAKAN



# AGENDA

## OUTLINE

1. VISI DAN MISI KOMISI MUSIK 2016 - 2018
- 2. LAPORAN PROGRAM APR – SEP 2016**
3. EVALUASI
4. RENCANA KERJA OKT – MAR 2017



GKI KEMANG PRATAMA

# LAPORAN PROGRAM APR – SEP 2016



- a) Kelompok Pelayanan Internal**
- b) Kelompok Pelayanan Keluar**
- c) Pembinaan / Kegiatan**
- d) Infrastruktur dan Konten**



GKI KEMANG PRATAMA

# LAPORAN PROGRAM APR – SEP 2016



**a) Kelompok Pelayanan Internal**

**Kebaktian Umum KU1, KU2, KU3**

**Pemandu berjumlah 31 orang**

**Pemusik berjumlah 20 orang**

**Persembahan Pujian Kelompok Paduan Suara Nafiri,**

**Paduan Suara Maranatha, Paduan Suara Anak Raja,**

**Angklung Anugerah, Angklung Serafim, Angklung Gloria,**

**Band Narwastu**





GKI KEMANG PRATAMA

# LAPORAN PROGRAM APR – SEP 2016



## **b) Kelompok Pelayanan Eksternal**

**Persembahan Pujian Kelompok Paduan Suara Nafiri,  
Paduan Suara Maranatha, Paduan Suara Anak Raja,  
Angklung Anugerah, Angklung Serafim, Angklung Gloria,  
Band Narwastu**

**Pejadwalan untuk pelayanan kegereja lain**



GKI KEMANG PRATAMA

# LAPORAN PROGRAM APR – SEP 2016



## c.1) Pembinaan / Kegiatan

Kelas Pembinaan Musik untuk mendidik menjadi pianist gereja kelas diadakan 2 x sebulan

### Kelas Pembinaan Musik Piano

- **Jumat 15 July 2016**
- **Jumat 29 July 2016**
- **Jumat 12 Agustus 2016**
- **Jumat 26 Agustus 2016**
- **Jumat 9 September 2016**





# LAPORAN PROGRAM APR – SEP 2016



## c.2) Pembinaan / Kegiatan

- Kebersamaan Sharing Pemandu dan Pemusik Kelompok Tumbuh Bersama (KTB). Bulan May dan July 2016. Setiap 2 bulan sekali.





GKI KEMANG PRATAMA

# LAPORAN PROGRAM APR – SEP 2016



## c.3) Pembinaan / Kegiatan

- Pelantikan Komisi Musik 10 April 2016





GKI KEMANG PRATAMA

# LAPORAN PROGRAM APR – SEP 2016



## c.4) Pembinaan / Kegiatan

- **Pelantikan Panitia Bulan Musik & Angklung 2016**





GKI KEMANG PRATAMA

# LAPORAN PROGRAM APR – SEP 2016



## c.5) Pembinaan / Kegiatan Rekrutmen Pemandu dan Pemusik Baru May 2016



KOMISI MUSIK - GKI KEMANG PRATAMA  
ONE SPIRIT - ONE VISION - ONE MISSION

*Apakah Anda Rindu  
Untuk Menjadi  
Pemandu atau Pemusik?*

**THE POWER OF HYMNS**  
TUHAN YESUS MEMANGGIL UNTUK MENJADI

1. PEMANDU PUJIAN
2. PEMUSIK GEREJA
3. PERSEMBAHAN PUJIAN MELALUI PADUAN  
SUARA PSAR, NAFIRI, MARANATHA, LANSIA
4. ANGKLUNG GLORIA, SERAFIM, ANUGERAH
5. BAND PEMUDA, NARWASTU BAND

Hubungi:  
Ibu Jeni ☎ 0877-76607810  
Ibu Ellen ☎ 0812-13722399

SPEAK ONE TO ANOTHER WITH PSALMS,  
HYMNS AND SPIRITUAL SONGS  
EPHESIANS 5 : 17-20

KOMISI MUSIK - GKI KEMANG PRATAMA  
ONE SPIRIT - ONE VISION - ONE MISSION

*Apakah Anda Rindu  
Untuk Menjadi  
Pemandu atau Pemusik?*

**THE POWER OF HYMNS**  
TUHAN YESUS MEMANGGIL UNTUK MENJADI

1. PEMANDU PUJIAN
2. PEMUSIK GEREJA
3. PERSEMBAHAN PUJIAN MELALUI PADUAN  
SUARA PSAR, NAFIRI, MARANATHA, LANSIA
4. ANGKLUNG GLORIA, SERAFIM, ANUGERAH
5. BAND PEMUDA, NARWASTU BAND

Hubungi:  
Ibu Jeni ☎ 0877-76607810  
Ibu Ellen ☎ 0812-13722399

SPEAK ONE TO ANOTHER WITH PSALMS,  
HYMNS AND SPIRITUAL SONGS  
EPHESIANS 5 : 17-20



GKI KEMANG PRATAMA

# LAPORAN PROGRAM APR – SEP 2016



## c.6) Kegiatan Bulan Musik Agustus 2016



- Minggu 1 Tema Sunda
- Minggu 2 Tema Indonesia Timur
- Minggu 3 Tema Jawa
- Minggu 4 Tema Batak



GKI KEMANG PRATAMA

# LAPORAN PROGRAM APR – SEP 2016

**c.7) Ibadah 17 Agustus 2016 didukung oleh Pemuda & Pemudi GKI Kemang Pratama Next Generation**







GKI KEMANG PRATAMA

# LAPORAN PROGRAM APR – SEP 2016



**c.7) Ibadah 17 Agustus 2016 didukung oleh Pemuda & Pemudi GKI Kemang Pratama Next Generation**





GKI KEMANG PRATAMA

# LAPORAN PROGRAM APR – SEP 2016



## 4. Infrastruktur dan Konten

- **Pembelian 1 digital PIANO YAMAHA P-45-B YBVZ 02527**
- **Pembelian konten dari Yamuger Buku2 Mazmur A,B dan C**
- **Stem Piano**
- **Pembelian busa penutup mic**



GKI KEMANG PRATAMA

# LAPORAN PROGRAM APR – SEP 2016



## 4. Infrastruktur dan Konten

- **Pembelian sofcopy dari Yamuger lagu2 KJ, PKJ, NKB dan Mazmur beserta not2.**



# AGENDA

## OUTLINE

1. VISI DAN MISI KOMISI MUSIK 2016 - 2018
2. LAPORAN PROGRAM APR – SEP 2016
- 3. EVALUASI**
4. RENCANA KERJA OKT – MAR 2017



# EVALUASI

- 1. Kelompok Pelayanan Internal**
- 2. Kelompok Pelayanan Keluar**
- 3. Pembinaan / Kegiatan**
- 4. Infrastruktur dan Konten**



# EVALUASI

- 1. Kelompok Pelayanan Internal**
2. Kelompok Pelayanan Keluar
3. Pembinaan / Kegiatan
4. Infrastruktur dan Konten



# EVALUASI

## • Outline

### **1. Kelompok Pelayanan Internal**

**Pemandu berjumlah = 31 orang**

**Pemusik berjumlah = 21**

**Untuk perkembangan Pemandu dan Pemusik kebersamaan KTB dari sisi spiritual dan kelas Pembinaan Piano dianggap efektif oleh PP dan Pemusik. Hanya utk kelas Pemandu & Pemusik lain spt gitar, drum dan alat musik lainnya perlu dilakukan agar dapat meningkatkan keahlian.**



# EVALUASI



1. Kelompok Pelayanan Internal
- 2. Kelompok Pelayanan Keluar**
3. Pembinaan / Kegiatan
4. Infrastruktur dan Konten





# EVALUASI

## **2. Kelompok Pelayanan Keluar**

**Untuk pelayanan keluar sebaiknya dibuat rencana kerja yang lebih baik. Untuk membuat semangat anak2, remaja dan pemuda sebaiknya diberikan kesempatan untuk kami melakukan pembinaan melalui sharing antar gereja. Juga membuka wawasan dan networking anak2 kita. Sejauh ini kami melihat sudah baik hanya belum maksimal.**



# EVALUASI

1. Kelompok Pelayanan Internal
2. Kelompok Pelayanan Keluar
- 3. Pembinaan / Kegiatan**
4. Infrastruktur dan Konten



# EVALUASI



## **3. Pembinaan / Kegiatan**

**Kelas Pembinaan yang telah berlangsung 3 bulan ini adalah kelas Pembinaan Pianist. Hasil dan manfaat sangat efektif dan langsung terlihat. Generasi Muda yang akan menjadi GKI Kemang Pratama Next Generation bisa langsung terlihat sangat membanggakan. Kami berniat mendorong terciptanya iklim yang kondusif dan kompetitif dalam arti yang positif.**



# EVALUASI

## **3. Pembinaan / Kegiatan**

**Kelas Pembinaan yang perlu dilakukan kedepannya akan masuk dalam rencana kerja kami adalah untuk kelas pemandu dan pemusik lainnya.**

**Untuk kegiatan2 agar GKI Kemang Pratama membuat COE (Calendar of Event) untuk 1 tahun.**

**Disini agar antar komisi bisa saling sinergi dan jangan mempunyai acara sendiri2.**



# EVALUASI

1. Kelompok Pelayanan Internal
2. Kelompok Pelayanan Keluar
3. Pembinaan / Kegiatan
- 4. Infrastruktur dan Konten**



# EVALUASI

## 4. Infrastruktur dan Konten

**Terkait Infrastruktur dan Konten banyak yang perlu dilakukan. Rencana kerja akan dibuat bertahap. Pertama2 perlu untuk dilakukan peremajaan untuk sound system. Langkah berikutnya adalah peremajaan terhadap alat2 musik dan pengaturan speaker dan agar dapat maksimal dapat menggunakan tenaga ahli untuk melakukan kajian secara menyeluruh.**



# AGENDA



## OUTLINE

1. VISI DAN MISI KOMISI MUSIK 2016 - 2018
2. LAPORAN PROGRAM APR – SEP 2016
3. EVALUASI
4. **RENCANA KERJA OKT – MAR 2017**



# VISI DAN MISI KOMISI MUSIK



2016

2017

2018

CONTENT  
C

- SOFTCOPY LAGU2 PARTITUR
- SOFTCOPY LAGU2 MUSIK DAN CHORD

- MULAI MEMBANGUN SOFTCOPY LAGU2 DENGAN NOT ANGKA DI GKI KP
- MAZMUR DENGAN NOT ANGKA

- PENDALAMAN MATERI DENGAN CHORD YANG DIBUAT SENDIRI
- CHORD KEYBOARD DAN PIANO

- PERBAIKAN YG DPT DILAKUKAN UNTUK CONTENT SECARA BERKALA DIADAKAN PELATIHAN UNTUK SELURUH PP DAN PMSK

INFRASTRUCTURE  
I

- PERBAIKAN UNTUK SOUND SYSTEM: RENCANA 2016 PENGECEKAN SELURUH SOUND SYSTEM, TAHUN 2017 PEREMAJAAN, 2018 PENINGKATAN KUALITAS SOUND SYSTEM
- PERBAIKAN UNTUK ALAT2 SPT MC, MUSIC STAND, TEMPAT PENYIMPANAN ANGKLUNG, ALAT MUSIK LAINNYA
- PEMBELIAN DIGITAL PIANO YAMAHA TYPE P-45-B YBVZ 02527
- RENCANA PEMBELIAN ALAT2 MUSIK LAINNYA DAN PERBAIKAN SARANA MUSIK DI GKI KP

PEOPLE  
P

- PEMBINAAN PEMUSIK PIANIST REGENERASI TOTAL 2016 = 5 ORANG
- PEMBINAAN PEMANDU TOTAL = 5
- GITARIS UNTUK TAHUN 2016 BELUM DILAKSANAKAN

- PEMBINAAN PEMUSIK PIANIST REGENERASI TOTAL 2016 = 5 ORANG
- PEMBINAAN PEMANDU TOTAL = 5
- GITARIS UNTUK TAHUN 2016 BELUM DILAKSANAKAN

- PEMBINAAN PEMUSIK PIANIST REGENERASI TOTAL 2016 = 5 ORANG
- PEMBINAAN PEMANDU TOTAL = 5
- GITARIS UNTUK TAHUN 2016 BELUM DILAKSANAKAN





# RENCANA KERJA OKT 2016 – MAR 2017



- **People**

## **Melanjutkan Program Pembinaan**

- a) Pianist KU**
- b) Pemandu KU (mencari Pelatih)**
- c) Gitaris KU (mencari Pelatih)**
- d) Pemusik Sekolah Minggu**
- e) Pemusik Kebaktian Keluarga**



# RENCANA KERJA OKT 2016 – MAR 2017



- **People**

## **Melanjutkan Program Kebersamaan**

**a) KTB Bersama**

**b) Membagi dalam Kelompok (jika sudah siap)**



GROUP	DAUD	SOLOMO	Remarks
I	Pemandu 3	Pemandu 3	Pembina A
	Pemusik >3	Pemusik >3	
II	Pemandu 3	Pemandu	Pembina B
	Pemusik >3	Pemusik >3	
III	Pemandu 3	Pemandu 3	Pembina C
	Pemusik >3	Pemusik >3	
IV	Pemandu 3	Pemandu 3	Pembina D
	Pemusik >3	Pemusik >3	



# RENCANA KERJA

## OKT 2016 – MAR 2017



- **Infrastruktur**

**2016** : melakukan kajian secara menyeluruh dan membuat prioritas untuk sound system menjadi nomor satu.

**2017**: mengganti kabel atau peremajaan kabel. Mic dan stand mic, amply untuk gitar akustik dan listrik, termasuk violin.

# Infrastructure

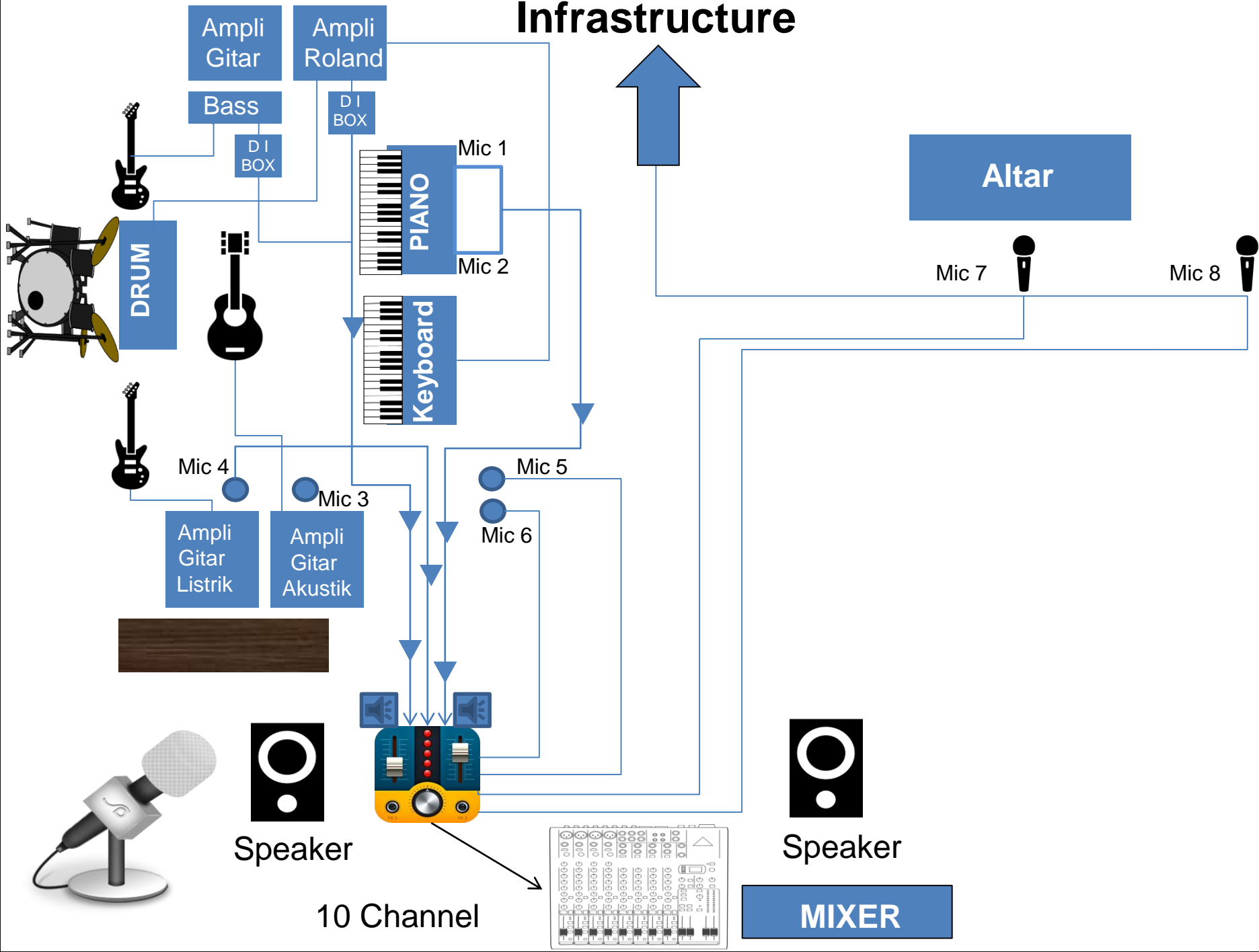



# RENCANA KERJA OKT 2016 – MAR 2017



## Konten

- **Membuat perencanaan untuk COE (Calendar of Event) untuk tahun 2017.**
- **Membuat rencana roadmap untuk TEMA BULAN MUSIK untuk 3 tahun kedepan.**



# RENCANA KERJA OKT 2016 – MAR 2017



## Konten

No	2017	2018	2019
1	Tema Bulan Musik dan Budaya	Tema Bulan Musik dan Budaya	Tema Bulan Musik dan Budaya
	Daerah China,	Country, Sulawesi Utara,	Blues, NTT,
	Papua, Kalimantan, Bangka	Sumatra Selatan, Madura	Jawa, Sangir



# SWOT ANALYSIS PEMANDU

## Strength

Rajin, mau berlatih  
Melayani untuk Tuhan Yesus  
Disiplin  
Menyanyi dengan hati  
Hati yang sungguh2 melayani

## Weakness

Kurang disiplin  
Kurang ontime  
Kurang berlatih lagu2  
Waktu latihan kurang / tidak persiapan  
Exclusivity (exclusive)  
Memilih2 teman (pemandu dan pemusik)  
Hanya mau KU2 saja  
Masuknya ragu2 diketukan pertama  
Ketukan tidak konsisten

## Opportunity

Perlu Pembinaan  
Menjaring Pemandu Baru  
Latihan yang terarah  
Proses dalam latihan konsisten dan  
regular  
Lagu-lagu yang tidak familiar

## Threat

Melayani untuk Tuhan Yesus bukan untuk diri sendiri  
Arogan  
Sombong  
L4 (lu lagi lu lagi)





# SWOT ANALYSIS PEMUSIK

## Strength

Jiwa yang melayani Tuhan Yesus  
Talenta yang baik  
Kesabaran yang tinggi  
Main musik dengan sungguh2  
Rajin, mau berlatih  
Disiplin

## Weakness

Kurang disiplin  
Kurang ontime  
Persiapan kurang  
Tidak siap pada saat latihan  
Singkat pemberitahuannya  
Ragu2 dalam bermain kurang bold

## Opportunity

Talenta baru  
Rekrut pemusik baru  
Band Pemuda lebih creative  
Seminar musik rohani  
Standarisasi Pemandu dan Pemusik  
Latihan yang kontinu  
Pemahaman lagu yang tidak familiar  
Sound system peralatan peremajaan  
Aransemen yang lebih kreatif

## Threat

Melayani untuk Tuhan Yesus bukan untuk diri sendiri  
Ego  
Sombong  
Lagu2 jadi jadul karena terlalu pada pakem2 GKI yang kuno / lama  
Tidak berani lebih kreatif dan berinovasi



GKI KEMANG PRATAMA

# CATATAN-CATATAN

