



**Rencana Kerja  
Komisi Musik  
2016 – 2018  
16 April 2016**



**MOTO WE ARE ONE**

**ONE SPIRIT  
ONE VISION  
ONE MISSION**





## **Agenda**

- **Visi dan Misi**
- **Struktur Komisi Musik**
- **Tugas dan tanggung jawab**
- **Program Kerja 2016 – 2018**





## **Agenda**

- **Visi dan Misi**
- **Struktur Komisi Musik**
- **Tugas dan tanggung jawab**
- **Program Kerja 2016 – 2018**



## **Visi dan Misi**

**Visi :  
Mengembangkan  
potensi pemusik dan  
pemandu di GKI KP**





## **Visi dan Misi**

- **Misi :**

**Melalui program pelatihan yang berkualitas dan terus-menerus serta konsisten.**

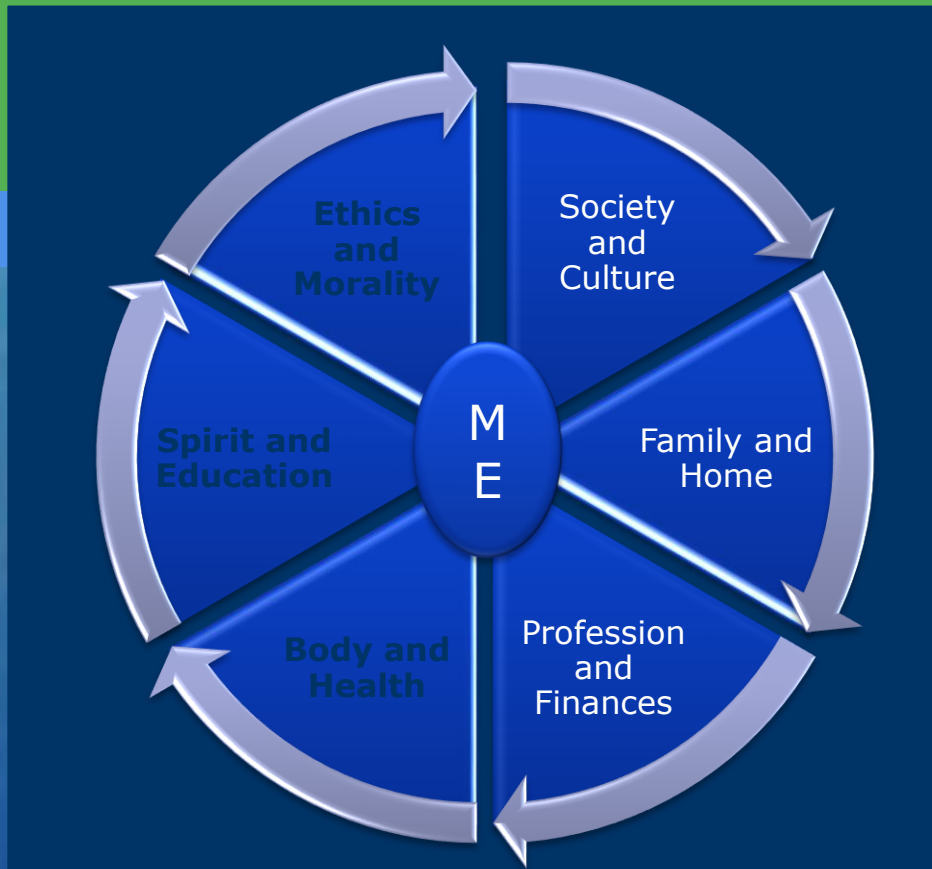





## **Hal yang penting diingat (1)**

- 1. Melayani untuk Tuhan Yesus dan jemaat**
- 2. Jaga kualitas dan keharmonisan**
- 3. Terbuka dan Transparan**







## **Hal yang penting diingat (2)**

- 1. Jangan takut  
berbuat salah**
- 2. Jangan malu untuk  
copy paste jika  
belum mampu meng-  
create**
- 3. Push up to your limit  
(excellency)**





## **Agenda**

- **Visi dan Misi**
- **Struktur Komisi Musik**
- **Tugas dan tanggung jawab**
- **Program Kerja 2016 – 2018**





**KM**

1            2            3            4            5

**KM** : Ketua Komisi Musik & Koord.  
Pemandu  
**1** : Pembinaan  
**2** : Sekretaris  
**3** : Koord Pemusik + Persm. Pujian  
**4** : Bendahara  
**4** : Penjadwalan + Penghubung

**KM** : Ellen Yuriaan Simatupang  
**1** : Tuty Siregar Abel Prasetyo,  
Ida Sirait  
**2** : Ria Sinaga  
**3** : Abel Prasetyo  
**4** : Milda Lase



## **Agenda**

- **Visi dan Misi**
- **Struktur Komisi Musik**
- **Tugas dan tanggung jawab**
- **Program Kerja 2016 – 2018**





## **Tugas dan Tanggung Jawab**

- **Ketua :**  
**Bertanggung jawab atas seluruh kegiatan musik di GKI KP**  
**Bertanggung jawab atas perkembangan pemandu dan pemusik**  
**Memberikan arahan**  
**Langkah2 strategis untuk perkembangan musik di GKI KP**





## **Tugas dan Tanggung Jawab**

- **Pembinaan :**  
**Membina Pemandu dan Pemusik berdasarkan pemetaan**  
**Membuat kelompok KTB 1:3 berdasarkan masukan Pemandu dan Pemusik**  
**Melaksanakan pelatihan atau training dengan mengundang pembicara luar**





## **Tugas dan Tanggung Jawab**

- **Sekretaris**

**Mencatat notulen rapat  
selama rapat berlangsung  
Mengirimkan risalah rapat  
ke anggota komisi musik  
Mencatat dokumen atau  
arsip terkait komisi musik**





## **Tugas dan Tanggung Jawab**

- **Koordinator Pemandu**  
Melaksanakan pencarian Pemandu pengganti jika pemandu berhalangan  
Melaksanakan pencarian pengganti pembimbing jika pembimbing berhalangan





## **Tugas dan Tanggung Jawab**

- **Koordinator Pemusik + Persem Pujian**

**Melaksanakan pencarian**

**Pemusik pengganti jika**

**pemusik berhalangan**

**Melaksanakan pencarian**

**pengganti pembimbing jika**

**pembimbing berhalangan**

**Membuat jadwal**

**persembahan pujian**





## **Tugas dan Tanggung Jawab**

- **Bendahara**  
Melaksanakan tugas sebagai bendara komisi musik dengan mencatat dan melakukan pembayaran yang berkaitan dengan kegiatan komisi musik



## **Tugas dan Tanggung Jawab**

- **Penjadwalan & penghubung**

**Melaksanakan penjadwalan utk 3 bulan Pemandu & Pemusik**

**Menghubungi Pemandu dan Pemusik melalui email, WA Group dan telpon**

**Melakukan komunikasi jika terjadi pergantian**





## **Agenda**

- **Visi dan Misi**
- **Struktur Komisi Musik**
- **Tugas dan tanggung jawab**
- **Program Kerja 2016 – 2018**



## **Program Kerja 2016 – 2018**

**Terbagi dalam 3 bagian  
besar :**

- **People**
- **Content**
- **Infrastructure**





## **PEOPLE**

- **Spiritual / Lahir baru /**
- **Gathering**
- **Meeting Monthly /**  
**Fellowship**
- **Training / Pembinaan**
- **OTJ Training**
- **CELL / KTB (1 : 3)**
- **Pembinaan untuk**  
**Persembahan Pujian**







## **PEOPLE**

- **Pemetaan Pemandu**
- **Pemetaan Pemusik**
- **Pemetaan Multi Media**





## PEOPLE

- **Pemetaan Pemandu**

Nama	Pemandu	Pendamping
1. A	X	X
2. B	X	X
3. C	X	X
4. D	X	X
5. E	X	X
6. F	X	X



## PEOPLE

- Pemetaan Pemusik**

NAME	ARRANGER	LEADER	PLAYER
1. A	X	X	X
2. B	-	X	X
3. C	-	X	X
4. D	-	X	X



## PEOPLE

- **Pemetaan**
- **Multi Media**

NAME	OPERATOR	TEHNISI	CREATOR
1. A	X	X	X
2. B	X	-	-
3. C	X	-	X
4. D	X	-	-



## **CONTENT**

- **Create WA Group Pemandu, Pemusik, Pengisi Pujian**
- **8 buah I-PAD / TAB**
- **MIDI FILE**
- **LAGU BARU (UTUBE)**





## **CONTENT**

- **CREATIVE ARANSEMEN**
- **Interlude atau intro dilarang memakai kepala atau buntut**
- **Pemandu / pemusik memahami membaca not dan atau not balok (lebih baik)**





## **CONTENT**

- **Listen to a lot of versions**
- **Learn by ear (Listening) not by Sight**
- **Learning Style**
- **Create Passionate**
- **Buy New Books**





## **INFRASTRUKTUR**

- **Amplify Bass**
- **Amplify Guitar**
- **Akuistik**
- **Amplify Violin / Viola**
- **Piano tuts yg rusak**
- **Keyboard**
- **10 Mic**





## **INFRASTRUKTUR**

- **Guitar Bass**
- **Digital Piano**
- **Kabel jack**
- **Speaker**
- **Lemari untuk tempat angklung**



# Infraestructura

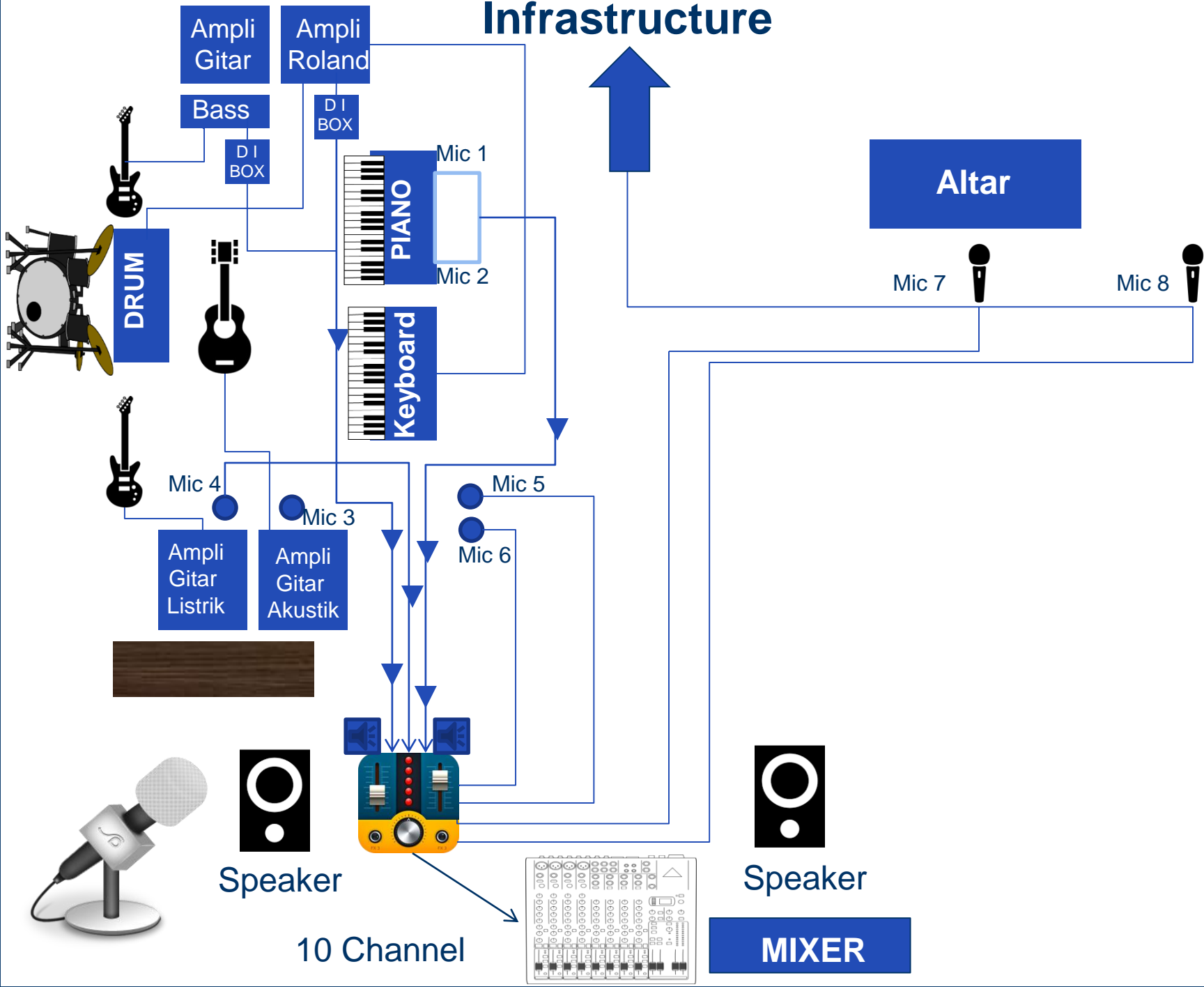



## **RENCANA KERJA 3 BULAN KEDEPAN**

- **SPIRITUAL**  
**Monthly Fellowship**  
**KTB 3 : 1**
- **SKILL**  
**Basic**  
**Intermediate**  
**Advance**





## **DOUBLE STANDARD**

- **Nyanyi Solo**
- **Tepuk Tangan**





## **PEMANDU CADANGAN**

- **Pembina Pemandu adalah Pemandu Cadangan**
- **Pemandu Komisi Musik adalah Pemandu Cadangan**



## **PEMUSIK CADANGAN**

- **Pembina Pemusik adalah Pemusik Cadangan**
- **Pemusik Komisi Musik adalah pemusik cadangan**







## **MULTI MEDIA CADANGAN**

- **Team Multi Media**





# SWOT PEMANDU



## Strength

Rajin, mau berlatih  
Melayani untuk Tuhan Yesus  
Disiplin  
Menyanyi dengan hati  
Hati yang sungguh2 melayani

## Weakness

Kurang disiplin  
Kurang ontime  
Kurang berlatih lagu2  
Waktu latihan kurang / tidak persiapan  
Exclusivity (exclusive)  
Memilih2 teman (pemandu dan pemusik)  
Hanya mau KU2 saja  
Masuknya ragu2 diketukan pertama  
Ketukan tidak konsisten

## Opportunity

Perlu Pembinaan  
Menjaring Pemandu Baru  
Latihan yang terarah  
Proses dalam latihan konsisten dan regular  
Lagu-lagu yang tidak familiar

## Threat

Melayani untuk Tuhan Yesus bukan untuk diri sendiri  
Arogan  
Sombong  
L4 (lu lagi lu lagi)



# SWOT PEMUSIK



## Strength

Jiwa yang melayani Tuhan Yesus  
Talenta yang baik  
Kesabaran yang tinggi  
Main musik dengan sungguh2  
Rajin, mau berlatih  
Disiplin

## Weakness

Kurang disiplin  
Kurang ontime  
Persiapan kurang  
Tidak siap pada saat latihan  
Singkat pemberitahuannya  
Ragu2 dalam bermain kurang bold

## Opportunity

Talenta baru  
Rekrut pemusik baru  
Band Pemuda lebih creative  
Seminar musik rohani  
Standarisasi Pemandu dan Pemusik  
Latihan yang kontinu  
Pemahaman lagu yang tidak familiar  
Sound system peralatan peremajaan  
Aransemen yang lebih kreatif

## Threat

Melayani untuk Tuhan Yesus bukan untuk diri sendiri  
Ego  
Sombong  
Lagu2 jadi jadul karena terlalu pada pakem2  
GKI yang kuno / lama  
Tidak berani lebih kreatif dan berinovasi  
Intimidasi



**THANK YOU**